

LED lemputė CHF-MR16-3WW

01

Informacija apie produktą

Įtampa:	12 V
Šviesumas:	250 lm
Elektros sąnaudos:	5,5 W
Saugos klasė:	II, IP20
Šviesos kampas:	38°
Darbinė aplinkos temp.:	-20~40°C
Ilgamžiškumas iki:	>50.000 val.
Išmatavimai:	Ø50x59 mm
Jungtis:	MR16
Diodų skaičius ir tipas:	3x2W, CREE XRC
Šviesos spalva:	šiltai balta
Spalvos temperatūra:	2700-3500 K
Medžiagos:	aliuminis
Garantija:	2 metai



CREE

RoHS
COMPLIANT
2002/95/EC

CE

Išmatavimai

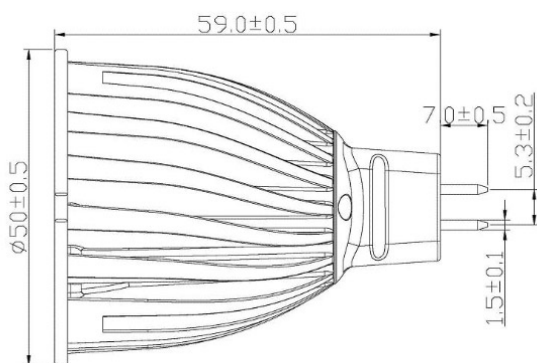

UAB "JML GROUP"

Naugarduko g. 91-108, LT-03202 Vilnius

Tel.: 8 700 01760

Faksas: (8 5) 215 91 98

El. paštas: led@jml-group.lt

www.jml-group.lt

